

## **SPECYFIKACJA ISTOTNYCH WARUNKÓW ZAMÓWIENIA**

### **1. Nazwa i adres Zamawiającego:**

Gmina Miasto i Gmina Serock  
Adres do korespondencji:  
Urząd Miasta i Gminy w Serocku  
Rynek 21  
05-140 Serock  
tel. 0-22 782 88 00, fax: 0-22 782 74 99, e-mail: [inwestycje@serock.pl](mailto:inwestycje@serock.pl),  
[www.serock.pl](http://www.serock.pl)

### **2. Tryb udzielenia zamówienia:** przetarg nieograniczony

### **3. Przedmiot zamówienia:** dostawa

#### **Dostawa elementów granitowych do przebudowy fontanny na Rynku w Serocku.**

Wspólny Słownik Zamówień - CPV: 14112100-0

Zakres przedmiotu zamówienia obejmuje dostawę wraz z rozładunkiem w miejsce określone przez zamawiającego elementów granitowych fontanny. Miejsce rozładunku zlokalizowane będzie w Komunalnym Zakładzie Budżetowym w Serocku przy ul. Nasielskiej 21.

Na elementy granitowe składają się:

1. 16 bloków granitowych o wymiarach i kształcie według rysunku Nr 1, tytuł: „blok granitowy”,
2. Elementy bortnicy fontanny według rysunków Nr 2 z wycięciem lewym do spływu wody szt.4 i rys. Nr 3 z wycięciem prawym do spływu wody szt. 4. Na rys. 2 i 3 przedstawiono elementy bortnicy ze sposobem łączenia. Łączna ilość elementów bez podcięcia – 16 szt. Wymiary poszczególnych elementów z uwzględnieniem połączeń powinny być równe i po montażu stworzyć okrąg o średnicy wewnętrznej i zewnętrznej bortnicy wg. wymiarów na rysunkach.

Elementy granitowe mają mieć kolor czerwieni, brązu z czarnymi przebarwieniami – rodzaj granitu Vanga. Wszystkie elementy należy obrobić przez szlifowanie i polerowanie za wyjątkiem ścian boków, które będą nie widoczne, jak np. spody i ściany które będą podlegały łączeniu.

### **4. Oferty częściowe:**

Nie jest dopuszczalne składanie ofert częściowych.

### **5. Informacja o przewidywanych zamówieniach uzupełniających, na podstawie art. 67 ust. 1 pkt. 6 Prawa zamówień publicznych.**

Zamawiający nie przewiduje możliwości zlecenia zamówień uzupełniających, o których mowa w art. 67 ust. 1 pkt. 6 Prawa zamówień publicznych.

### **6. Oferty wariantowe:**

Nie jest dopuszczalne składanie ofert wariantowych.

### **7. Termin wykonania zamówienia:** wymagany – 2 m-ce od dnia podpisania umowy.

## **8. Warunki udziału w postępowaniu oraz opis sposobu oceniania spełniania warunków przez Zamawiającego:**

W postępowaniu mogą brać udział wykonawcy, którzy:

- spełniają warunki określone w art. 22 Prawa zamówień publicznych,
- nie podlegają wykluczeniu na podst. art. 24 ustawy – Prawo zamówień publicznych,
- złożą kompletną ofertę, której zawartość opisana jest w punkcie poniżej,
- udziela co najmniej trzy lata rękojmi.

Zamawiający będzie oceniał spełnianie warunków poprzez szczegółową analizę formalną i merytoryczną złożonych ofert.

Zamawiający wezwie Wykonawców, którzy nie złożyli w terminie oświadczeń i dokumentów niezbędnych do przeprowadzenia postępowania, lub którzy złożyli dokumenty zawierające błędy do ich uzupełnienia w wyznaczonym terminie (art. 26 ust. 3 ustawy – Prawo zamówień publicznych).

## **9. Wykaz oświadczeń i dokumentów, jakie wykonawca musi załączyć do oferty:**

1. Wypełniony i podpisany formularz oferty stanowiący załącznik nr 1 do siwz,
2. Podpisane oświadczenie wykonawcy, że nie podlega wykluczeniu z postępowania na podstawie art. 24 Prawa zamówień publicznych i spełnia warunki określone w art. 22 ust. 1 Prawa zamówień publicznych – zał. nr 2 do siwz.
3. Aktualny odpis z właściwego rejestru lub aktualne zaświadczenie o wpisie do ewidencji działalności gospodarczej, jeżeli odrębne przepisy wymagają wpisu do rejestru lub zgłoszenia do ewidencji działalności gospodarczej, wystawionego nie wcześniej niż 6 miesięcy przed upływem terminu składania ofert,
4. Parafowany formularz umowy.

W przypadku wnoszenia oferty wspólnej przez dwa lub więcej podmiotów należy załączyć dodatkowo następujące dokumenty i załączniki:

- wszystkie dokumenty, oświadczenia informacje wymienione w punkcie 9 składane są wspólnie przez partnerów, z wyjątkiem wymienionych w punkcie 9 ppkt. 2-3, które składane jest przez każdego z partnerów z osobna,
- pełnomocnictwo/upoważnienie do reprezentowania w postępowaniu podmiotów występujących wspólnie lub reprezentowania w postępowaniu i zawarcia umowy wystawione zgodnie z wymogami ustawowymi, podpisane przez prawnie upoważnionych przedstawicieli każdego z partnerów.

Dokumenty wymienione w ppkt. 3 i 6 są składane w formie oryginału lub kopii poświadczonych za zgodność z oryginałem przez Wykonawcę.

## **10. Sposób złożenia oferty oraz porozumienia się wykonawcy z zamawiającym:**

- 1) Wykonawca składa ofertę wraz z wszelkimi oświadczeniami i wymaganymi dokumentami w formie pisemnej.
- 2) W przypadku pytań dotyczących przygotowania oferty, wykonawca ma prawo zwrócić się do zamawiającego o wyjaśnienie treści SIWZ. Zamawiający ma obowiązek udzielić wyjaśnień, chyba, że prośba **wpłynęła do zamawiającego na mniej niż 6 dni** przed terminem składania ofert.
- 3) Prośba o wyjaśnienie treści specyfikacji, wszelkie zapytania przesłane do zamawiającego mogą być przesyłane drogą elektroniczną lub faksem (art. 27 ustawy - Prawo zamówień publicznych) bez wymogu potwierdzania ich w formie pisemnej. Odpowiedzi udzielane przez stronę zamawiającą, ogłoszenia i zawiadomienia dla wykonawców będą przesyłane drogą elektroniczną lub faksem, na adresy podane na druku oferty złożonej przez wykonawcę.

(Uwaga: podanie adresu poczty elektronicznej bądź nr faksu nie jest obowiązkowe. W przypadku braku przez wykonawcę takiego środka przekazu, wszelka korespondencja do tego wykonawcy będzie przekazywana w formie pisemnej).

#### **11. Osoby do kontaktu z wykonawcami:**

- a) w sprawach formalnych i technicznych – Marek Bąbolski, tel. 0-22 782-88-17  
Informacji można uzyskać w dni powszednie od godz. 8.00-16.00
- b) w sprawach merytorycznych Paweł Osiński, tel: 0-22 782-18-19

#### **12. Wadium: nie dotyczy.**

#### **13. Termin związania ofertą:** wynosi **30 dni**, licząc od dnia w którym upływa termin składania ofert.

W uzasadnionych przypadkach zamawiający, na co najmniej 7 dni przed upływem terminu związania ofertą, może zwrócić się do wykonawców o wyrażenie zgody na przedłużenie tego terminu o okres nie dłuższy niż 60 dni. Odmowa wyrażenia takiej zgody nie powoduje utraty wadium. W przypadku wyrażenia zgody na przedłużenie terminu związania oferty, wykonawca musi przedłużyć termin ważności wadium lub, gdy nie jest to możliwe wnieść nowe wadium.

#### **14. Sposób przygotowania oferty:**

Ofertę należy spiąć w sposób gwarantujący jej zachowanie w całości, tzn. wszystkie druki powinny być spięte zszywaczem, obindowane lub wpięte w skoroszyt. Oferta musi być złożona w jednym egzemplarzu, napisana w języku polskim. Wszystkie strony oferty winny być ponumerowane, a załączniki wymienione według kolejności na druku oferty dołączonym do SIWZ. Ofertę należy złożyć w zamkniętej kopercie, zabezpieczającej jej nienaruszalność do terminu otwarcia ofert. Koperta powinna być oznakowana w sposób następujący:

<NAZWA OFERENTA I JEGO ADRES >  
Gmina Miasto i Gmina Serock  
Rynek 21  
05-140 Serock  
oferta na

**„Dostawa elementów granitowych do przebudowy fontanny  
na Rynku w Serocku”.**

- Niniejsza specyfikacja oraz wszystkie dokumenty do niej dołączone mogą być użyte jedynie w celu sporządzenia oferty.
- Wykonawca przedstawia ofertę zgodnie z wymaganiami określonymi w niniejszej specyfikacji.
- Wykonawca ponosi wszystkie koszty związane z przygotowaniem i złożeniem oferty.
- Wykonawca może złożyć tylko jedną ofertę.
- Wszystkie zapisane strony oferty muszą być parafowane przez upoważnionego przedstawiciela Wykonawcy.

#### **15. Miejsce, termin składania i otwarcia ofert:**

Oferty należy składać w siedzibie zamawiającego w pok. nr 24 I p. do godz. 11.30 dnia 19.12.2007 r.

Otwarcie ofert nastąpi w dniu 19.12.2007r. o godz. 12.10 w siedzibie zamawiającego w pok. nr 26 I p.

#### **16. Opis sposobu obliczenia ceny:**

Cena oferty powinna być wyliczona w PLN (złoty polski), jako łączna cena za wykonanie, dostawę i rozładunek całego przedmiotu zamówienia, rozłożona na kwotę netto oraz cenę brutto – według wzoru podanego na formularzu oferty. Cena oferty musi zawierać również wszystkie koszty wymienione w pkt. 3 siwz.

**17. Informacje dotyczące walut obcych, w jakich mogą być prowadzone rozliczenia między zamawiającym a wykonawcą:**

Rozliczenia między wykonawcą i zamawiającym będą prowadzone w PLN. Podstawą do wypłacenia wynagrodzenia wykonawcy będzie faktura VAT sporządzona w oparciu o protokół odbioru.

**18. Opis kryteriów, którymi zamawiający będzie się kierował przy wyborze oferty wraz z podaniem znaczenia tych kryteriów oraz sposobu oceny ofert:**

Cena oferty – 100%

**19. Informacje o formalnościach, jakie powinny zostać dopełnione po wyborze oferty w celu zawarcia umowy w sprawie zamówienia publicznego:**

O wszelkich formalnościach jakie należy podjąć w celu podpisania umowy wykonawca, którego oferta została wybrana jako najkorzystniejsza zostanie powiadomiony pisemnie, indywidualnie przez zamawiającego.

**20. Wymagania dotyczące zabezpieczenia należytego wykonania umowy: nie dotyczy.**

**21. Istotne dla stron postanowienia, które zostaną wprowadzone do treści zawieranej umowy: wg załączonego wzoru umowy.**

**22. Pouczenie o środkach ochrony prawnej przysługujących wykonawcy w toku postępowania o udzielenie zamówienia.**

Wykonawcom, a także innym osobom, jeżeli ich interes prawny w uzyskaniu zamówienia doznał lub może doznać uszczerbku w wyniku naruszenia przez zamawiającego przepisów ustawy przysługują środki ochrony prawnej określone w Dziale VI Prawa zamówień publicznych ( Dz. U Nr 19 poz. 177 z dnia 09.02.2004 r. ze zm.)

ZATWIERDZAM  
BURMISTRZ  
MIASTA I GMINY  
Dnia: 5 grudnia 2007  
mgr Sylwester Sokolinski

Urząd Miasta i Gminy w Serocku  
ul. Rynek 21  
05-140 Serock

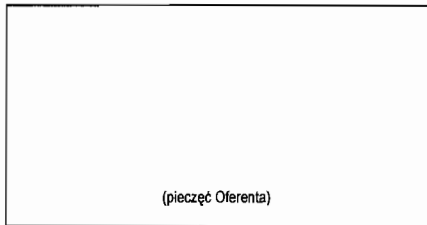

## FORMULARZ OFERTY

Nazwa Wykonawca:.....

Adres: .....

TEL./FAX: .....

e-mail:.....

REGON: .....

NIP: .....

W odpowiedzi na ogłoszenie o postępowaniu o udzielenie zamówienia publicznego, prowadzonym w trybie przetargu nieograniczonego na:

### **Dostawa elementów granitowych do przebudowy fontanny na Ryнку w Serocku.**

Ja (imię i nazwisko) .....

w imieniu reprezentowanej przeze mnie firmy oświadczam, że FIRMA:

1. Oferuje:

1. Oferuje:

1) wykonanie przedmiotu zamówienia za cenę:

netto: ..... zł

(słownie: .....)

brutto: ..... zł

(słownie: .....)

w tym VAT: ..... zł

(słownie: .....)

2) Oferuję termin realizacji zamówienia .....

3) Udzielam okresu rękojmi .....

2. Zapoznała się ze specyfikacją istotnych warunków zamówienia, dokumentacją projektową, terenem budowy i nie wnosi do niej zastrzeżeń.

3. Uważa się za związaną niniejszą ofertą przez okres ..... dni.

4. W przypadku wyboru oferty firma zobowiązuje się do:

- 1) podpisania umowy w formie, terminie i miejscu wskazanym przez Zamawiającego,

.....  
(podpis i pieczęćka imienna uprawnionego(-ych) przedstawiciela(-li) firmy Oferenta )/

2). Oferta została złożona na ..... ponumerowanych stronach.

Załącznikami do niniejszego formularza stanowiącymi integralną część oferty są:

1. .... ,
2. .... ,
3. .... ,
4. .... ,
5. .... ,
6. .... ,
7. .... ,
8. .... ,
9. .... ,
10. .... ,
11. .... ,
12. .... ,
13. .... ,

Adnotacje wykonawcy:.....

.....

..... 2007 r.

(miejscowość)

( data)

.....  
(podpis i pieczęćka imienna uprawnionego(-ych) przedstawiciela(-li) firmy Oferenta )

.....  
(pieczęć wykonawcy)

## **OŚWIADCZENIE**

Oświadczam, że;

- 1) jestem uprawniony do wykonywania określonej działalności lub czynności , zgodnie z wymaganiami ustawowymi,
- 2) posiadam niezbędną wiedzę i doświadczenie oraz potencjał techniczny, a także dysponuje osobami zdolnymi do wykonania zamówienia,
- 3) znajduję się w sytuacji ekonomicznej i finansowej zapewniającej wykonanie zamówienia,
- 4) nie podlegam wykluczeniu z postępowania o zamówienie publiczne.

.....  
(podpis osoby upoważnionej)

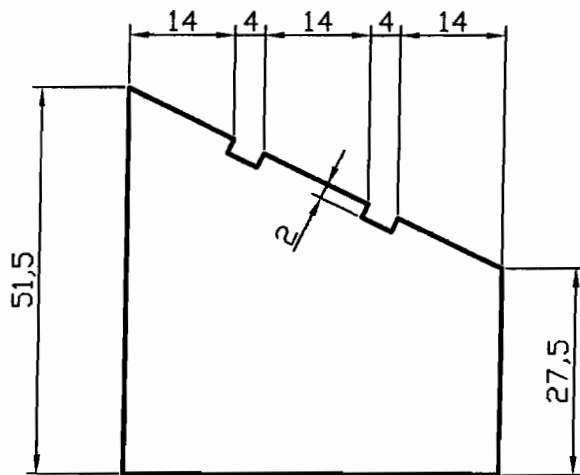
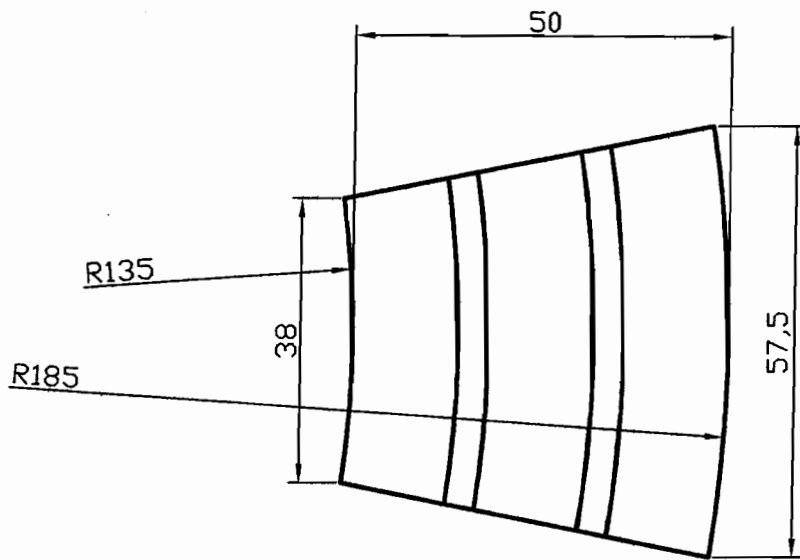

Tytuł Blok granitowy	
Rysował mgr inż. Bernard Rulski	
UMiG Serock	Skala: 1:10
Data: 05.10.2007	Nr rys.: 1



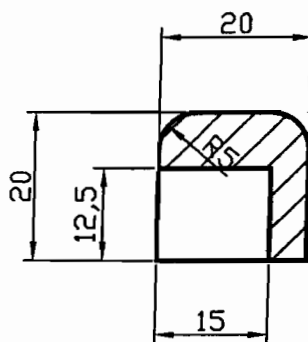
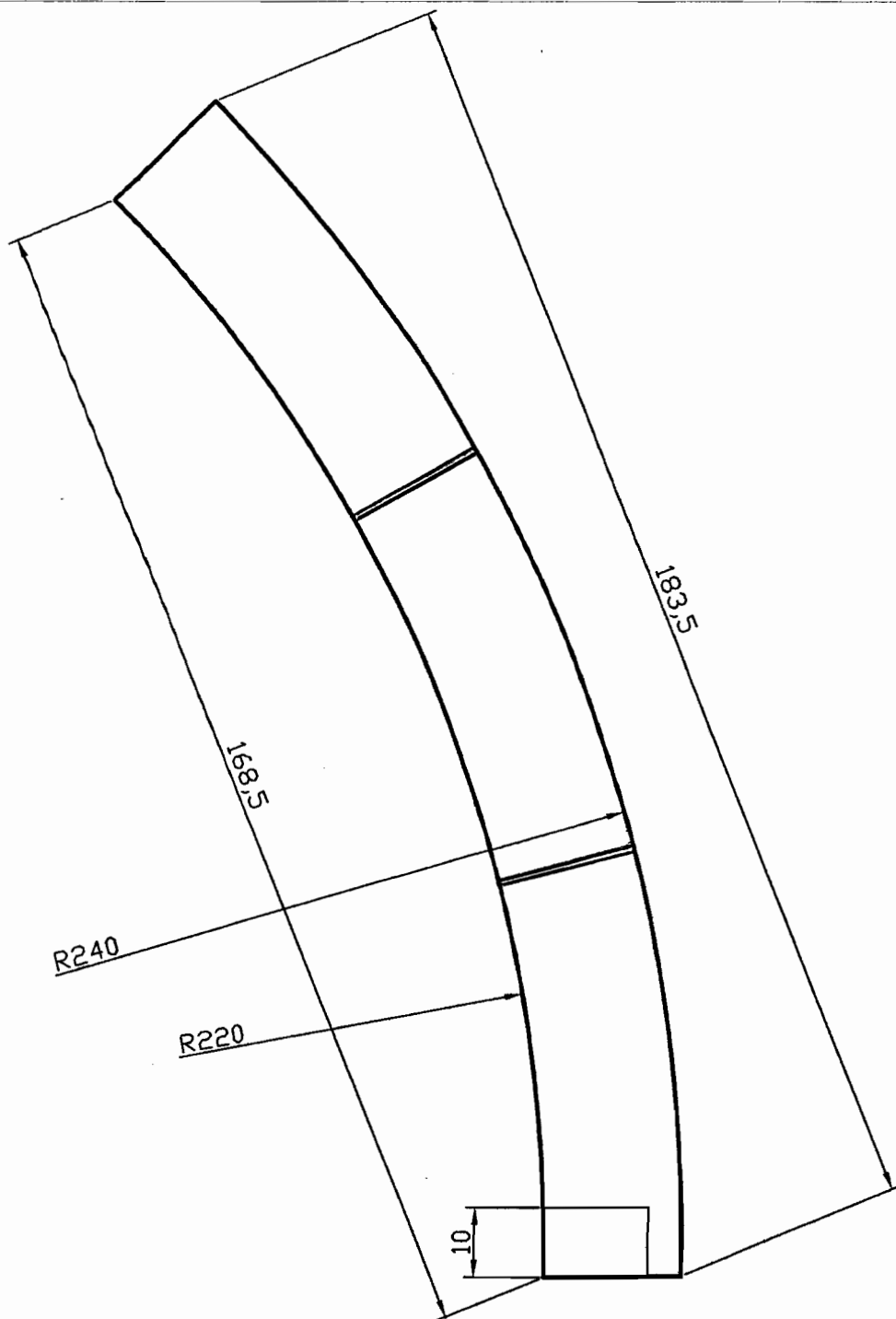

Tytuł	
Element bortnicy I	
Rysował mgr inż. Bernard Rulski	
UMiG Serock	Skala: 1:10
Data: 05.10.2007	Nr rys.: 2

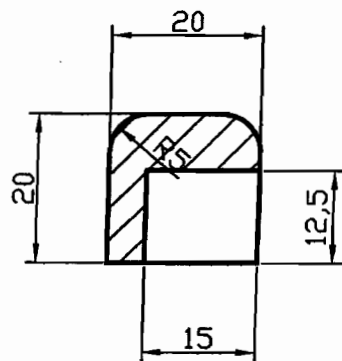
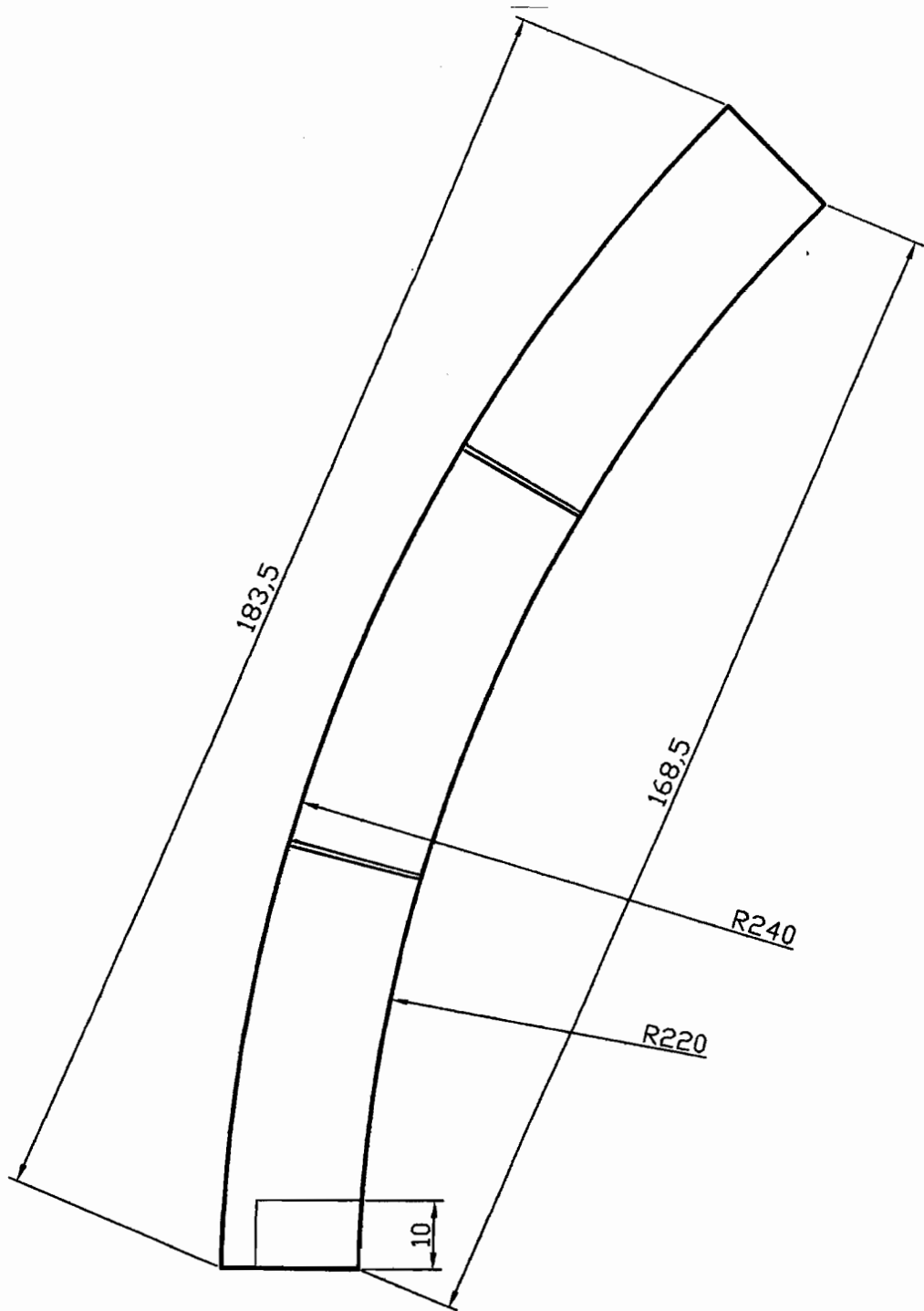

Tytuł		Element bortnicy II	
Rysował		mgr inż. Bernard Rulski	
UMiG Serock		Skala: 1:10	
Data: 05.10.2007		Nr rys.: 3	



# U M O W A

PRI. 342-...../07

W dniu ..... pomiędzy Miastem i Gminą Serock reprezentowaną przez Burmistrza Miasta i Gminy Serock – Pana mgr Sylwestra Sokolnickiego, zwaną dalej „Zamawiającym” przy kontrasygnacie Skarbnika Miasta i Gminy Serock – Pani mgr Moniki Ordak

a firmą .....

z siedzibą .....

działającą na podstawie .....

zwaną dalej „Wykonawcą”, reprezentowaną przez:

.....

została zawarta umowa zgodnie z ustawą Prawo zamówień publicznych w trybie przetarg nieograniczony

## § 1

1. Zamawiający zleca wykonanie, a Wykonawca zobowiązuje się wykonać na rzecz Zamawiającego „**dostawa elementów granitowych na przebudowę fontanny na Rynku w Serocku**”
2. Szczegółowy zakres robót określa specyfikacja istotnych warunków zamówienia stanowiąca integralną część umowy / zał. nr 1 /.
3. Termin wykonania zamówienia ustala się na dzień .....
4. Za wykonanie przedmiotu umowy ustala się wynagrodzenie w wysokości  
**wartość netto** - .....  
**podatek VAT** - .....  
**wartość brutto** - .....  
**Słownie brutto** .....

## § 2

Zamawiający zobowiązuje się do zapewnienie nadzoru inwestorskiego w osobie Pana Pawła Osińskiego.

## § 3

Wykonawca zapłaci Zamawiającemu karę umowną:

1. W wypadku odstąpienia od umowy z przyczyn , za które ponosi odpowiedzialność Wykonawca- w wysokości 20% wynagrodzenia umownego za przedmiot umowy.
2. Za zwłokę w oddaniu określonego w umowie przedmiotu odbioru – w wysokości 0,2% wynagrodzenia umownego za każdy dzień zwłoki.
3. Za zwłokę w usunięciu wad stwierdzonych przy odbiorze w wysokości 0,2% wynagrodzenia umownego za każdy dzień zwłoki liczonej od dnia wyznaczonego na usunięcie wad. W razie zwłoki w usunięciu wad w terminie dodatkowym, kara umowna ulega podwyższeniu o 50% licząc od dnia upływu terminu dodatkowego.
4. Zamawiający może dochodzić na zasadach ogólnych odszkodowania przewyższającego wysokość kar umownych.
5. Kary umowne mogą być potrącane z faktur wystawionych przez Wykonawcę.
6. Kary umowne naliczane będą od wynagrodzenia umownego brutto.

## § 4

Zamawiający zapłaci Wykonawcy karę umowną w przypadku odstąpienia od umowy z przyczyn, za które ponosi odpowiedzialność Zamawiający w wysokości 20% wynagrodzenia za przedmiot umowy.

2

§ 5

Uprawnienia z tytułu rękojmi wygasają po upływie 36 m-cy

§ 6

Przekazanie Zamawiającemu przedmiotu odbioru nastąpi w formie protokołu odbioru .

§ 7

Zamawiający nie udziela żadnych zaliczek na poczet wykonanych prac.

§ 8

Zapłata wynagrodzenia za wykonanie robót nastąpi na podstawie faktury sporządzanej w oparciu o protokół odbioru za wykonanie przedmiotu umowy w terminie 30 dni od daty otrzymania faktury końcowej.

§ 9

Wszelkie zmiany i uzupełnienia niniejszej umowy nastąpić mogą jedynie w formie pisemnej pod rygorem nieważności na podstawie aneksu podpisanego przez każdą ze stron.

§ 10

W sprawach nie uregulowanych w niniejszej umowie mają zastosowanie przepisy Kodeksu Cywilnego i ustawy Prawo zamówień publicznych.

§ 11

Do rozstrzygania sporów pomiędzy stronami właściwy jest Sąd miejscowo właściwy dla Zamawiającego.

§ 12

Niniejsza umowa została sporządzona w 3 jednobrzmiących egzemplarzach, z czego 2 egz. otrzymuje Zamawiający, 1 egz. otrzymuje Wykonawca.

ZAMAWIAJĄCY

WYKONAWCA